

## Naczynie wzbiorcze sytemu otwartego typu NWP

Kupuj cy dostarczaj c Produkt do Serwisu , a w szczególno ci przesyłaj c go przez osoby trzecie, zobowi zany jest zapewni mu odpowiednie opakowanie. Wszelkiego rodzaju zniszczenia lub uszkodzenia Produktu wynikaj ce z jego niewła ciwego opakowania obci aj wył cznie Kupuj cego.

### §4

#### Gwarancja nie obejmuje:

Gwarancj nie s obj te Produkty z uszkodzeniami mechanicznymi lub elektrycznymi nie powstałymi z powodów obci aj cych producenta, o których mowa w §1 pkt.1 a szczególnie ci

- Produkty z uszkodzeniami powstałymi podczas transportu i przeładunku,
- uszkodzenia spowodowane niewła ciwym u ytkowaniem lub nadu ywaniem Produktu niezgodnie z instrukcj obsługi albo przepisami bezpiecze stwa.
- Produkty uszkodzone na skutek po aru, powodzi, uderzenia pioruna, czy tez innych kl sk ywiolowych, wojny czy niepokoju społecznyc, nieprzewidzianyc wypadków, zalania ciecz , przepi w sieci energetycznej lub/i telekomunikacyjnej, podł czenia do sieci energetycznej w sposób niezgodny z instrukcj obsługi.
- Produkty, w których osoby inne ni Serwis dokonały przeróbek, zmian, dostroje lub napraw naruszaj c plomb gwarancyjn lub w jakikolwiek inny sposób.
- Produkty, których Kart Gwarancyjn lub numery seryjne w jakikolwiek sposób zmieniono, zamazano lub zatarto.

W zakres napraw gwarancyjnyc nie wchodz okresowe konserwacje i przegl dy Produktu,

### §5

#### Uwagi

Wszelkie wadliwe produkty lub cz ci, których wymiany dokonano w ramach gwarancji staj si własno ci wła ciwego Serwisu.

Alfa Term Polatowski Spółka Jawna, Serwisy, firmy handlowe które sprzedały Produkt, oraz ich filie i oddziały nie b d odpowiada wobec Kupuj cego za utrat , uszkodzenie lub zniszczenie Produktu wynikłe z innych przyczyn ni wady tkwi ce w Produkcie, oraz nie b d odpowiada za szkody spowodowane wadami Produktu, inne ni rzeczywi cie poniesione.

Uprawnienia z tytułu gwarancji nie obejmuj prawa Kupuj cego do domagania si zwrotu utraconyc zysków w zwi zku z awari produktu.

Gwarancja na sprzedany towar konsumpcyjny nie wył cza, nie ogranicza ani nie zawiesza uprawnie kupuj cego wzgl dem sprzedawcy towaru konsumpcyjnego wynikaj cych z niezgodno ci towaru z umow .

Typ i model produktu: NWP Piecz tka sklepu i podpis:

Nr rachunku ( faktury ) .....

Data sprzeda y ..... Akceptuj warunki gwarancji :

## NACZYNIĘ WZBIORCZE PROSTOKĄTNE SPAWANE ZE STALI NIERDZEWNEJ

Naczynie wzbiorcze układu otwartego zgodnie z Rozporz dzeniem ministra infrastruktury z dn. 12.04.2002 w sprawie warunków technicznych, jakim powinny odpowiada budynki i ich usytuowanie DZ. U. 2002 nr 75 poz 690, oraz wymaganiami polskiej normy PN-91/B-02413 Ogrzewnictwo i ciepłownictwo. Zabezpieczenie instalacji ogrzewa wodnych systemu otwartego. Wymagania; jest podstawowym i obowi zkowym zabezpieczeniem systemu grzewczego w którym ródłem ciepła jest URZ DZENIE STAŁOPALNE ( kotły i kominki z płaszczem wodnym opalane drewnem, w glem, miałem oraz pozostałymi paliwami stałymi ).

Podstawowym zadaniem naczynia wzbiorczego jest kompensowanie wzrostu obj to ci wody instalacyjnej w czasie wzrostu jej temperatury, bez mo liwo ci wzrostu ci nienia.

Naczynie wzbiorcze powinno by umieszczone bezpo rednio nad ródłem ciepła, a rury bezpiecze stwa i wzbiorcze nale y prowadzi mo liwie najkrótsz drog . Niedopuszczalne jest wykonanie syfonów a samo podł czenie powinno by tak wykonane, aby układ odpowietrzał si samoczynnie. Wysoko zamontowania naczynia powinna by zgodna z pkt 2.5.4 normy PN-91/B-02413., I ma zapewni podczas pracy instalacji nieprzerwany przepływ wody w ka dym jej punkcie.

Je eli cała instalacja centralnego ogrzewania pracuje w systemie otwartym naczynie wzbiorcze nale y zamontowa powy ej najwy szego punktu obiegu wody, tak aby odległo od dna naczynia do wierzchu najwy szego grzejnika wynosiła co najmniej 30 cm.

Naczynie wzbiorcze oraz przewody poł czeniowe powinny by zamontowane w miejscu w którym temperatura powietrza nie spada poni ej 5°C. Zamarzni cie wody w zabezpieczeniu jakim jest naczynie wzbiorcze mo e spowodowa zagro enie.

Naczynie wzbiorcze powinno by podł czone do instalacji ogrzewania wodnego za pomoc : rury bezpiecze stwa, rury przelewowej, rury sygnalizacyjnej oraz rury wzbiorczej. Nale y zainstalowa tak e rur odpowietrzaj c zgodnie z zał czonym rysunkiem.

Minimalne wewn trzne rednice rur powinny wynosi dla:

rura bezpiecze stwa 25 mm

rura wzbiorcza 25 mm

rura bezpiecze stwa 25 mm

rura odpowietrzaj ca 25 mm

rura zasilaj ca 15 mm

Rury powinny by wykonane z materiału odpornego na temperatury rz du 105°C

**UWAGA! GOTOWANIE WODY W UKŁADZIE C.O. JEST STANEM AWARII. DŁUGOTRWAŁY STAN GOTOWANIA CIECZY MO E SPOWODOWA ZAPAROWANIE, A NAWET ZALANIE POMIESZCZENIA W KTÓRYM ZAMONTOWANE JEST NACZYNIĘ WZBIORCZE.**

# Karta gwarancyjna

## Dane techniczne naczynia zbiorczego NWO

Wymiary	Wysoko 290 mm rednica 310 mm	
Obj to całkowita	22 dm <sup>3</sup>	
Obj to użytkowa	13 dm <sup>3</sup>	
Max zład wody w instalacji układu otwartego	500 dm <sup>3</sup>	
Max moc urządzenia grzewczego	Do 40 kW	
Rewizja	Pokrywa naczynia	
Automat dopuszczający wodę	Zawór automatyczny z pływakiem	
rednica wewnętrzna wejściowej rury	Wzbiorczej	25 mm
	Przelewowej	25 mm
	Bezpieczeństwa	25 mm
	zasilającej	10 mm
Wyposażenie	instrukcja obsługi	1 sztuka
	karta gwarancyjna	1 sztuka
	zawór automatyczny	1 sztuka
	pływak	1 sztuka
	złota czka przyłoczeniowa 1'	2 sztuki
	nakrętka 1'	2 sztuki
	uszczelka 1'	4 sztuki
	uszczelka 3/8'	1 sztuka
	rubka M6	1 sztuka
	nakrętka M6	1 sztuka
Kolek rozporowy 10	2 sztuki	

Schemat podłączenia naczynia zbiorczego w układzie otwartym

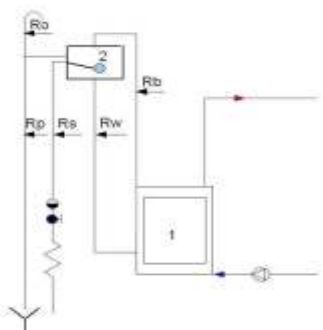

1. Stałopalne urządzenie grzewcze
  2. Naczynie zbiorcze NWO
- Rb. Rura bezpieczeństwa wew 25 mm  
 Rr. Rura wzbiorcza wew 25 mm  
 R0. Rura odpowietrzająca wew 25 mm  
 Rp. Rura przelewowa wew 25 mm  
 Rs. Rura zasilająca wew 15 mm

Niniejsze warunki gwarancji mają zastosowanie jako dodatkowe i w żaden sposób nie ograniczają praw nabywcy wynikających z przepisów prawa.

Alfa Term Polatowski Spółka Jawna z siedzibą 91-357 Łódź ul. Czereśniowa 20 gwarantuje sprawne działanie wskazanego w gwarancji urządzenia, zwanego dalej "Produktem", zgodnie z warunkami techniczno-eksploatacyjnymi opisanymi w instrukcji obsługi. Gwarancja obowiązuje i jest stosowana na terytorium Rzeczypospolitej Polskiej.

## §1

### Gwarancja

Niniejsza gwarancja obejmuje usterek Produktu spowodowane wadliwymi częściami lub defektami produkcyjnymi.

Gwarancja zapewnia bezpłatne części zamienne oraz robociznę, zgodnie z warunkami podanymi w niniejszej gwarancji, w ciągu 1 roku od daty zakupu Produktu.

Usterka zgłoszona w okresie gwarancji, o którym mowa w §2 będzie usunięta przez Serwis w terminie 14 dni. Bieg terminu rozpoczyna się pierwszego dnia roboczego następującego po dniu dostarczenia Produktu do Serwisu. Termin usunięcia usterek może być przedłużony do 21 dni w przypadku konieczności sprowadzenia z zagranicy części niezbędnych do wykonania naprawy.

Kupującemu przysługuje prawo wymiany Produktu na nowy poprzez Serwis, jeżeli:

- a. w okresie gwarancji, o którym mowa w §2, Serwis dokona pięciu napraw gwarancyjnych, a Produkt będzie wykazywał wady, które uniemożliwiają użytkowanie go zgodnie z przeznaczeniem.
- b. Serwis nie wywiędzie się z obowiązku, o którym mowa w §1pkt.3,
- c. Serwis stwierdzi na piśmie, że usunięcie wady jest niemożliwe,

Jeżeli w szczególnych sytuacjach (np. brak produktu w ofercie handlowej) wymiana Produktu na ten sam typ jest niemożliwa Alfa Term Polatowski Spółka Jawna wymienia produkt na inny typ o najbardziej zbliżonych parametrach technicznych. Takie działanie również uważa się za wykonanie obowiązków gwaranta.

Jeżeli tylko część Produktu jest wadliwa i daje się oddzielić od części Produktu działającej zgodnie z warunkami techniczno-eksploatacyjnymi opisanymi w instrukcji obsługi, uprawnienia Kupującego wynikające z niniejszej gwarancji ograniczają się jedynie do wadliwej części Produktu.

## §2

### Okres Gwarancji

Produkt jest objęty gwarancją przez okres 12 miesięcy, liczony od daty zakupu.

## §3

### Zasady rozpatrywania Gwarancji

Warunkiem skorzystania przez Kupującego z uprawnień wynikających z niniejszej gwarancji jest przedstawienie w chwili zwracania się o usługę gwarancyjną następujących:

- a. poprawnie wypełnionej karty gwarancyjnej, (model, data zakupu tożsama z datą sprzedaży z dowodem zakupu, pieczęć sprzedawcy, podpis Kupującego),
- b. własnego dowodu zakupu Produktu,
- c. wadliwego Produktu,